

# 電動チルト&テレスコピック ステアリングコラム

Electrically Adjustable Tilt and Telescopic Steering Column

## ハンドル側 / Handle side

テレスコ方向 (伸縮)

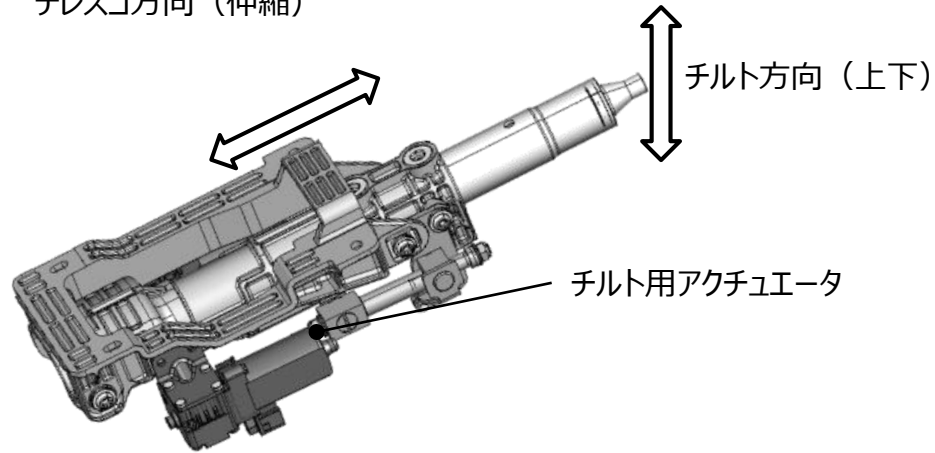

タイヤ側

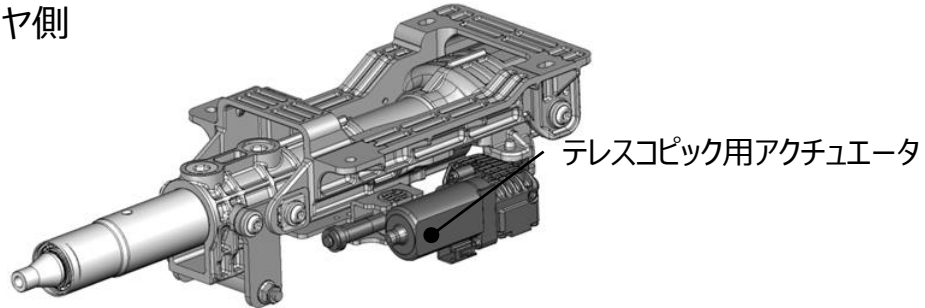

## 特徴 / Features

- ・従来コラムと同レベルのスペースでチルト、テレスコ機構が電動化に置き換え可能です。
- ・乗員の乗り降りをスムーズするため、テレスコピックの可動範囲を広げています。また、低フリクション化により操作時の作動音を低減しています。

## 性能 / Performance

開発品レイアウト

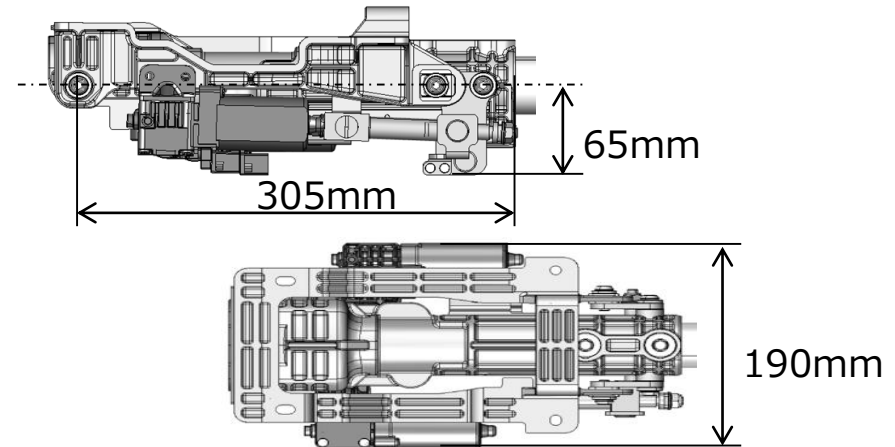

ニーエアバッグを意識し、高さ(65mm)を抑えた省スペース設計

## 製品概要 / Product Summary

チルト	ストローク量	45mm
	作動速度	27mm/s
テレスコピック	ストローク量	70mm
	作動速度	16mm/s
作動時のノイズ		46dBA