

# 高機能ステアリングシステム部品



## High Performance Steering System Parts

操舵フィール向上コラム  
Improved Steering Feel

### 特徴

### Features

与圧によるラジアルCLの最適化でシャフト回転トルクを低減  
Reduction of torque achieved by optimizing the radial CL  
by applying preload.

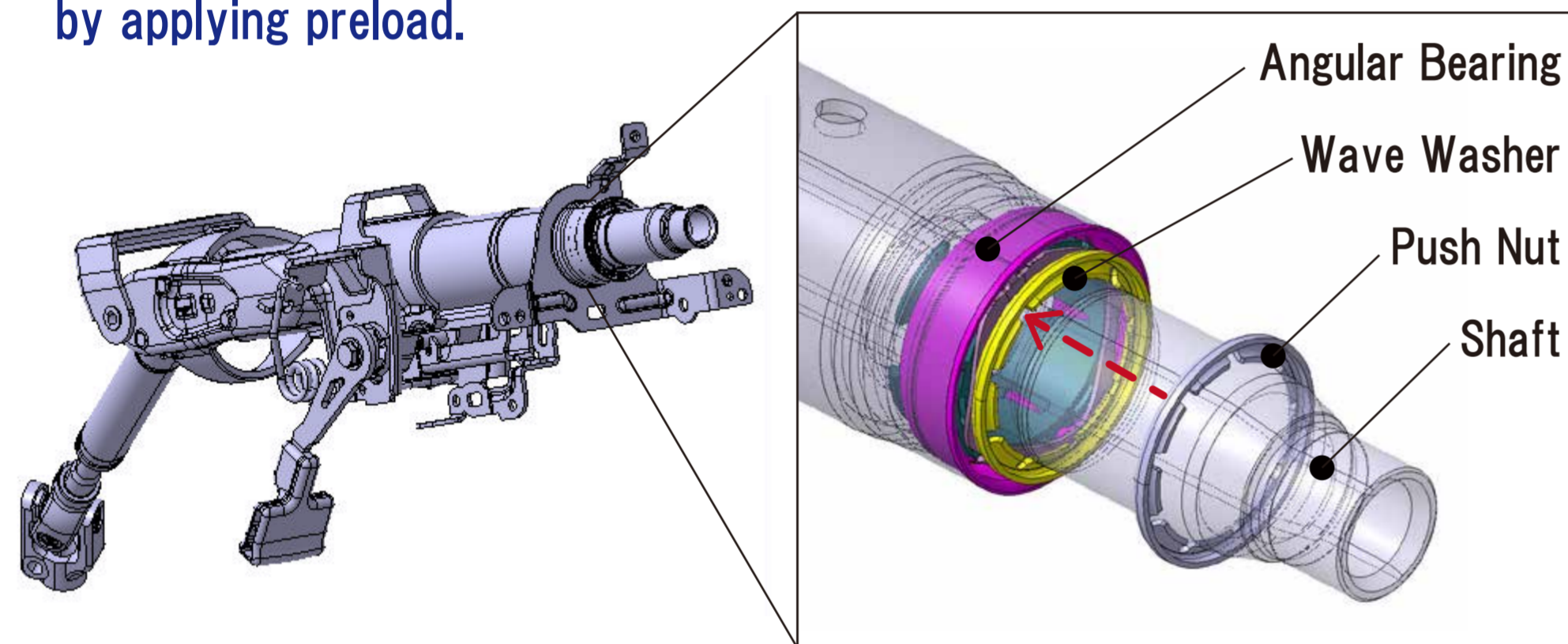

### 性能

### Performance

低減効果  
Reduction Effect

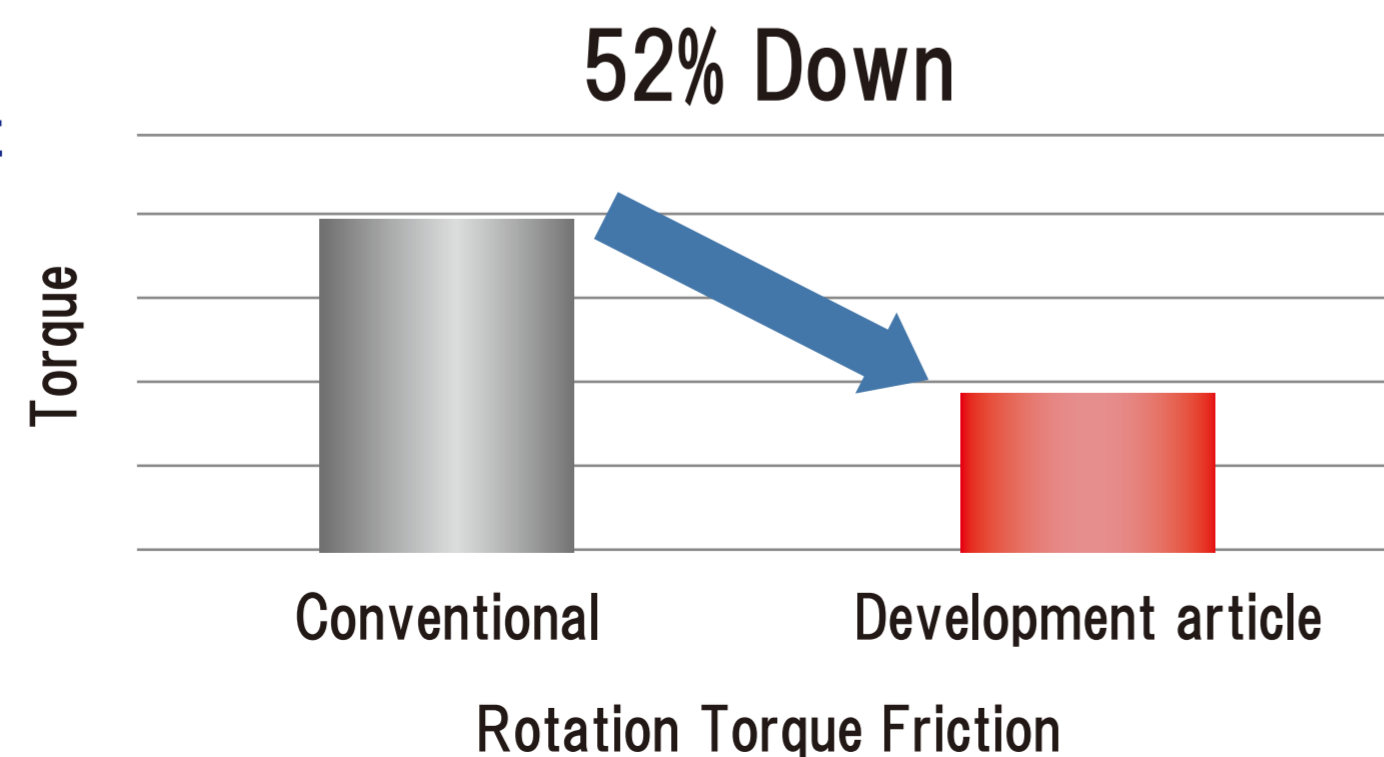

ステアリングギヤボックス  
Steering Gear Box

### 特徴

### Features

車両特性に応じた、豊富なバリエーション  
Wide variations to correspond to various vehicle characteristics.

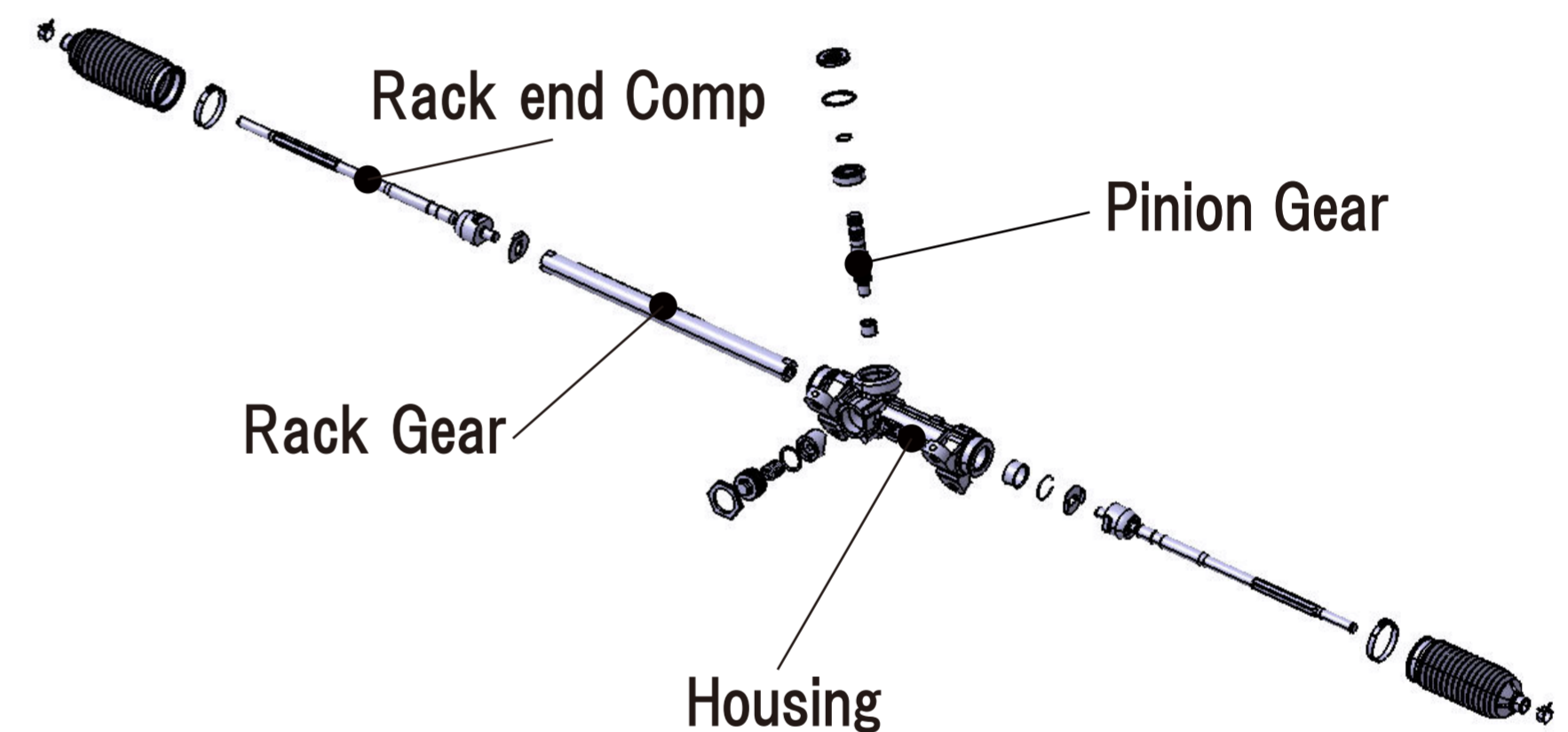

### 性能

### Performance

- ラックストローク :  $\pm 40 \sim 77$  mm  
Rack Stroke
- インナーボール距離 : 300 ~ 478 mm  
Inner Ball Span
- 比ストローク : 33.5 ~ 55 mm/rev  
Rack Stroke Per Pinion Rotation
- 許容トルク :  $\sim 40$  N·m  
Allowable Torque
- 適用車種 : 小型モビリティ、UTV、ゴルフカート  
Application Models : Small mobility, Utility vehicle, Golf cart